



BOMBA DE DRENAJE SUMERGIBLE RV (M)



RV (M) BOMBA SUMERGIBLE

La bomba RV(M) está hecha de acero inoxidable y resina especial. La bomba no solo es liviana sino también resistente a la corrosión. El impulsor de vórtice incorporado y el paso grande facilitan la operación de la bomba para desechar fácilmente líquidos que contienen varios tipos de sólidos.

Aplicación

- Transferencia de aguas residuales entre los tanques en la planta de tratamiento a pequeña escala.
- Drenaje de aguas residuales de fábrica, residencia, hotel, sitios de construcción, restaurante, etc.
- Bombeo de agua de lluvia y agua de manantial en un lugar donde es probable que caigan objetos extraños al agua.

Especificaciones

- Temperatura del agua: hasta 40°C
- PH: 4 a 10
- Fuente de alimentación: monofásica 110V,60Hz
- Clase de aislamiento: F
- Clase de protección: IP68
- Longitud del cable: 8m
- Profundidad máxima del agua: 10m



Funciones especiales bajo pedido

- otros voltajes

Curvas de rendimiento y tabla

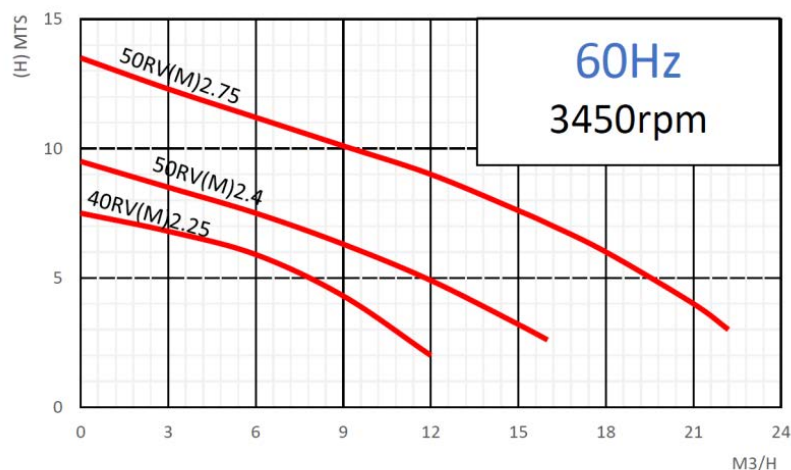

MODELO (50/60Hz)	SALIDA mm	POTENCIA DEL MOTOR		CORRIENTE NOMINAL (A)		CAPACIDAD MÁXIMA		CABEZA MÁXIMA m	PASO DEL IMPULSOR mm
		kW	HP	1~	3~	m ³ /h	m ³ /min		
40RV(M)2.25(F)	40(50)	0.25	0.34	2.0	0.9	12	0.2	7.5	35
50RV(M)2.4(F)	50	0.4	0.55	3.0	1.3	16.8	0.28	9.5	35
50RV(M)2.75(F)	50	0.75	1	5.0	2.0	22.2	0.37	13.5	35

RV: trifásico; RVM: Monofásico; RVM...F: Monofásico con interruptor de flotador

BOMBA SUMERGIBLE RV (M)

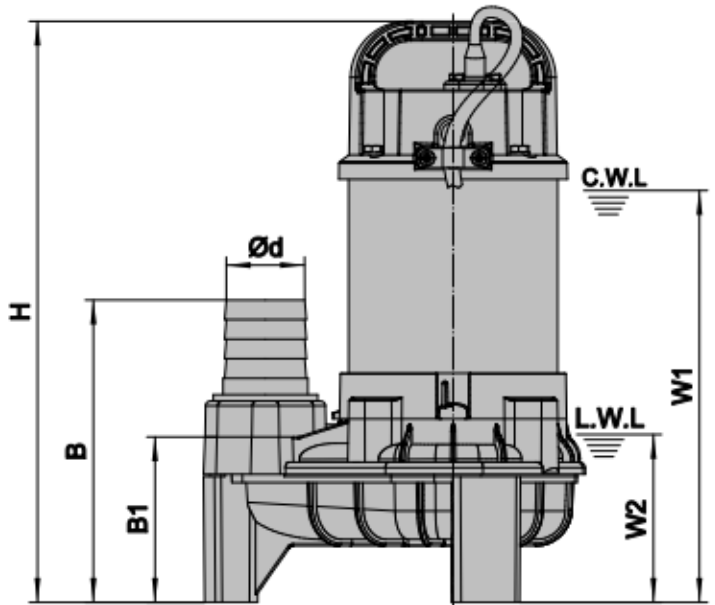
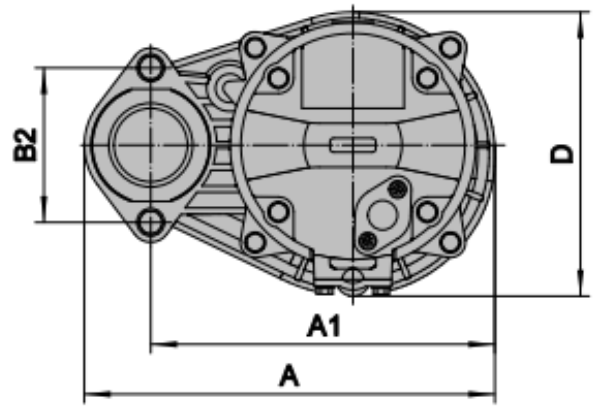
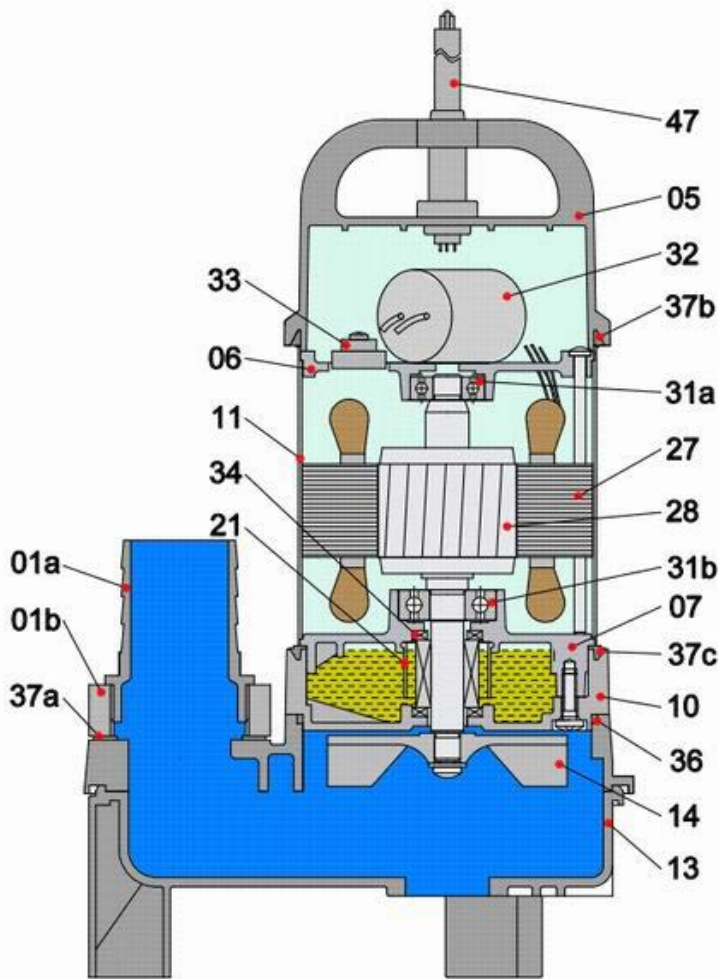

C.W.L: Nivel continuo de agua corriente
L.W.L: Nivel de agua corriente más bajo

Materiales de construcción

Item	Parte	Material
01a	Hose coupling	ABS
01b	Hose coupling	PA66
05	Upper cover	PPS
06	Up-Bearing house	Aluminum die casting
07	Bearing house	Aluminum die casting
10	Seal house	PPS
11	Motor casing	AISI304SS
13	Pump body	ABS
14	Impeller	PPO
21	Oil riser	LDPE
27	Stator	

Item	Parte	Material
28	Rotor	Shaft: AISI304SS
31a	Bearing	Ball bearing
31b	Bearing	Ball bearing
32	Capacitor	
33	Motor protector	
34	Mechanical seal	Ceramic-Sic/Carbon-ceramic
36	O'ring	NBR
37a	Gasket	NBR
37b	Gasket	NBR
37c	Gasket	NBR
47	Cable	H07RN-F

Dimensiones y peso

Modelo (50/60Hz)	d mm	A mm	A1 mm	B mm	B1 mm	B2 mm	D mm	H mm	W1 mm	W2 mm	N.W Kg	G.W Kg	Dimensiones de embalaje mm
40RV(M)2.25(F)	40(50)	234	196	189	103	88	162	370	270	110	9	10	415x250x240
50RV(M)2.4(F)	50	234	196	189	103	88	162	370	270	110	10	11	415x250x240
50RV(M)2.75(F)	50	234	196	189	103	88	162	400	300	110	13	14	445x250x240
50RV2.75	50	234	196	189	103	88	162	390	290	110	11	12	445x250x240